

Instruction Manual **SUNJE**

SIB1(N) Series

Jap

安全のための注意事項は使用者の安全を守り、財産上の損害を防ぐための内容です。製品の取扱いにつきましては、付属の取扱説明書を良くお読みになりお取扱ください。

1 安全のための注意事項

警告

- * 本装置の改造および修理は絶対に行わないでください。感電・火災をはじめ、故障の原因となる可能性があります。修理が必要な場合、当社に連絡ください。
- * 装置に水が掛からないよう注意してください。動作異常による感電・火災の原因となる可能性があります。
- * メンテナンスの際は必ず装置の電源を切ってから行ってください。感電の危険があります。
- * 装置の取付けの際には、確実に固定されているか十分に確認してください。転倒、落下、異常動作など事故につながる可能性があります。
- * 装置の取付けの際には、周囲に最低限の空間を空けて取付けてください。空間を空けずに取付けた場合は、メンテナンス不良などによる故障の原因となる可能性があります。
- * 製品に供給するエアは必ずCDA(Clean Dry Air)または、N2を供給してください。エアに水や油が含まれていると異常動作及び事故の原因となります。
- * 発火性物質や引火性物質などと同じ場所で使用しないでください。本装置は防爆型ではありません。
- * 本装置は一般産業用電子機械として設計・開発されました。装置は必ず接地してください。接地しない場合は感電の危険があります。

注意

- * 電源が印加された状態では放電針及び端子部分などに触らないでください。感電や異常動作の原因となる可能性があります。
- * 放電針の先端は鋭く尖っていますので、取扱いには十分注意してください。
- * 電源連結前に製品の電源仕様を確認してください。指定された範囲以上の電源入力時製品の故障及び事故の危険があります。
- * 電源ケーブル・通信ケーブルなどの各種ケーブルは断線などに注意してください。装置の電源ケーブルおよび通信ケーブルが損傷している場合は交換してください。交換せずにそのまま使用すると漏電や通信不良による異常動作の原因となる可能性があります。
- * 決められた使用方法以外の用途で使用しないでください。使用範囲以外の用途で使用されると、製品の故障や寿命を縮める原因など予想外の問題が起きる可能性があります。
- * イオナイザーはオゾンが発生します。(0.05ppm以下) オゾン臭を感じた場合は必ず換気してください。
- * 装置取付け時や輸送時には、イオンバーが歪み破損する場合がありますので、十分注意してください。

2 パッケージ内容確認

製品構成

製品のパッケージには以下の製品構成物が含まれております。



Ion Bar
SIB1(N) Series / 1ea



H/V Cable
SHC-1N-1-001
4m / 1ea



Middle Bracket
SBR-1(N)-1-001
0~3ea

追加製品構成(Optional)

基本製品構成以外の追加的機能のため、以下の項目を別当購入可能です。

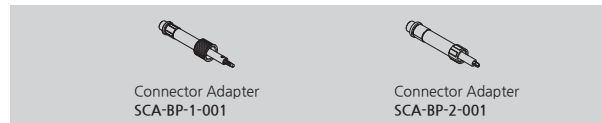

* 2021年以前制作された Power Controller の場合、別途の Connector Adapter を購入する必要があります。(下記の表参照)

Connector Adapter	連結可能 Power Controller
SCA-BP-1-001	SBP-07A2
SCA-BP-2-001	SBP-06, SBP-14J4, SBP-11, SBP-11N

3 各部の名称

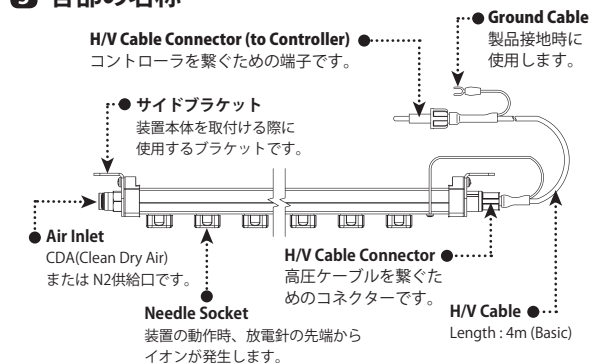

4 取付及び連結

取付の要領

装置を取付ける前に、装置と帯電物の距離や除電時間について十分に検討してください。イオンバーの取付け時には次の事項に注意してください。

注意

* 製品動作のため、エアホースを連結時、エアホースの曲げ半径はR10mm以上になるように設置してください。(エアホースが過渡に曲がると製品の損傷につながります。)

周囲に導電性物体がある場合

イオンバーの取付けの際、周囲に導電性物体がある場合は正常な動作をしない場合があります。下記イラストを参考に取付けてください。

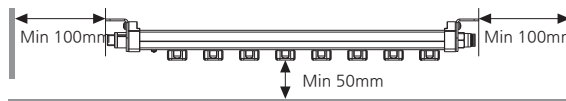

並列設置

イオンバー同士の干渉が無い様、装置の間隔を最低400mm以上離して取付けてください。



垂直設置

イオンバーの干渉が無い様、装置の間隔を最低100mm以上離して取付けてください。

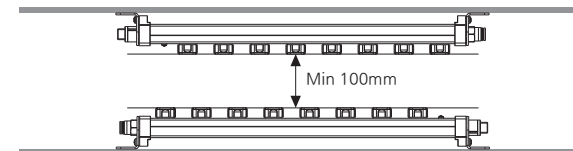

ミドルブラケットを使用し取付ける場合

ミドルブラケットは、イオンバー装置本体のねじれや歪みを防止します。ミドルブラケット取付けの際は、M5ボルトを使用し固定してください。

* モデル別ミドルブラケット推奨される数量

Model	Middle Bracket Quantity
SIB1(N)-07A ~ 144A	-
SIB1(N)-160A ~ 192A	1ea
SIB1(N)-208A ~ 240A	2ea
SIB1(N)-256A	3ea

圧縮エアの供給方法

注意

- * エア供給は非常に重要な項目です。必ず以下の内容を確認してください。
- * 1台のエアコンプレッサーにて複数台のイオンバーへ圧縮エアを供給する場合は、エア圧力の低下に注意してください。圧力不足により規定の除電性能が得られない場合があります。
- * 制限値以上のエア圧にてエアを供給すると故障の原因となりますので、必ず制限のエア圧以下にてエアを供給してください。

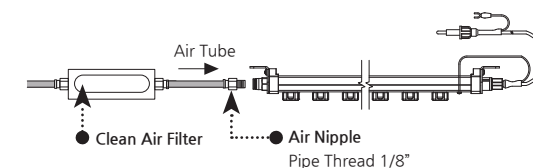

* 使用環境に応じ、適したエアフィルターを使用してください。「クリーン環境ではクリーンエアフィルター(透過度0.01 μm)の使用を推奨します。」

使用エアの種類

CDA(Clean Dry Air)またはN2でイオンバーにエアを供給してください。クリーン環境でのイオンバー使用時には圧縮エアの不純物を濾過するためクリーンエアフィルター(透過度0.01 μm)の使用を推奨します。

エアの許容圧力

供給するエア圧力によって、除電性能に差がありますので十分に検討した上でご使用ください。SIB1(N) Seriesの最大許容圧力は0.5MPaです。必ず最大許容圧力以下にエアを供給して下さい。

■ 推奨使用モデル(クリーンニップル用)

材質	形状	ネジサイズ
Polypropylene (PP)	ストレート or エルボー	管用テーパネジ01(R1/8)

▶ Power Controller 連結方法

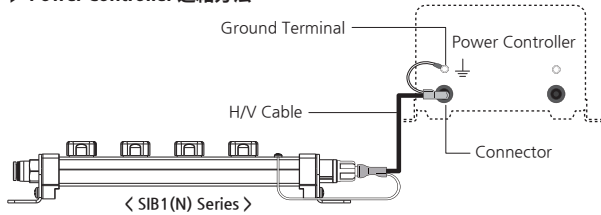

連結可能 Power Controller

SIB1(N) Seriesは下記の Power Controllerと連結が可能です。

NO.	Model
1	SBP-06
2	SBP-14J4
3	SBP-07A2
4	SBP-11
5	SBP-11N
6	SNC-21(高周波モデル専用)

※ 高電圧電源印加時常用周波数による振動及び騒音が発生する可能性があります。製品及び性能に影響は有りません。

注意 * 指定された Power Controller以外の製品は連結しないで下さい。製品故障及び異常動作の原因となります。

5 メンテナンス

メンテナンスは性能を維持する上で大変重要な項目です。下記の説明を良くお読みになり定期的にメンテナンスを行ってください。イオナイザーを長期間使用すると放電針周囲のパーティクルが吸着され放電針が汚染します。放電針にパーティクルが吸着された状態でイオナイザーを使用し続けると除電性能が低下し、事故や故障の原因となる可能性があります。

ですので、放電針は定期的に(1か月に1回)清掃することを推奨します。

注意 * 本装置は高電圧を使用します。メンテナンスの際は、必ず装置の電源を切ってから行ってください。電源が Onの場合、感電や事故の危険があります。
* 放電針の先端は鋭く尖っており、放電針に指や身体を直接接触しないでください。怪我の可能性があります。
* 有機溶媒を使用して放電針掃除時有機溶媒がソケットに触れないように注意してください。

▶ 放電針の清掃

使用環境により放電針の汚染程度が相違するため、設置環境の管理基準に合わせて放電針清掃周期を決めてください。

▶ 清掃の手順

- 清掃前は必ず装置の電源を切ってください。
- 下記の表を参照し、掃除してください。

※ 綿棒洗浄
綿棒にアルコールを浸し、放電針に接触して、回しながら拭きます。(アセトン使用禁止)

- 清掃時に折れたり損傷が激しい放電針は交換してください。
- 洗浄後は放電針表面の水分が完全に蒸発してから、装置の電源を入れて下さい。
- メンテナンス記録をつけ、いつでも確認できる所に保管してください。

▶ 放電針メンテナンス

放電針が折れたり損傷がひどく正常な除電性能が出ない場合、当社にお問い合わせください。

6 問題解決

▶ 故障申告前各種確認事項

症状	確認事項	措置事項
製品が動作しません。	電源ケーブルが抜けていますか？	電源ケーブルを入れてから再動作させてください。
	使用範囲外の電源が入力されていませんか？	使用範囲の電源を入力してください。「AC100~240V, 50/60Hz」
除電ができません。	近い場所に導体がありますか？	[設置及び連結]項目を参照し設置距離を調節します。
	設置場所の温湿度が高すぎまたは低すぎませんか？	使用範囲の環境に設置します。
除電性能が低下されました。	各種 Cableが断線されたり損傷されたりしていませんか？	断線されたり損傷された Cableを同一仕様に交換します。
	放電針は汚染されていませんか？	[メンテナンス]項目を参照し法鵜殿針を清掃します。

7 外形図

▶ SIB1(N) Series

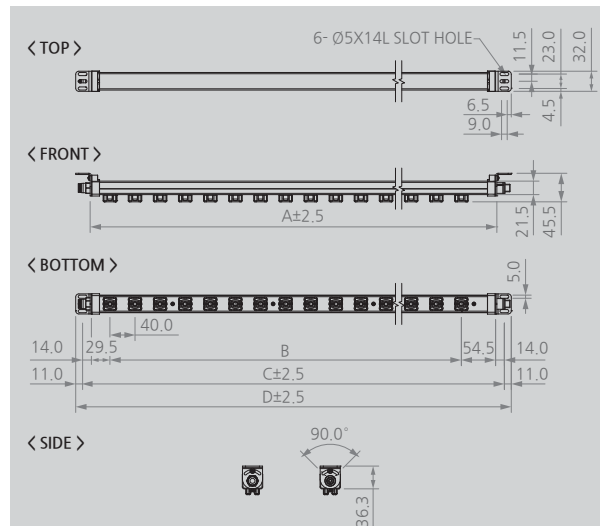

No.	Model No.	Tip Q'ty	A	B	C	D	Middle BKT Q'ty
1	SIB1(N)-07A	1	88	0	112	134	-
2	SIB1(N)-16A	3	168	80	192	214	-
3	SIB1(N)-20A	4	208	120	232	254	-
4	SIB1(N)-32A	7	328	240	352	374	-
5	SIB1(N)-48A	11	488	400	512	534	-
6	SIB1(N)-64A	15	648	560	672	694	-
7	SIB1(N)-80A	19	808	720	832	854	-
8	SIB1(N)-96A	23	968	880	992	1014	-
9	SIB1(N)-112A	27	1128	1040	1152	1174	-
10	SIB1(N)-128A	31	1288	1200	1312	1334	-
11	SIB1(N)-144A	35	1448	1360	1472	1494	-
12	SIB1(N)-160A	39	1608	1520	1632	1654	1
13	SIB1(N)-176A	43	1768	1680	1792	1814	1
14	SIB1(N)-192A	47	1928	1840	1952	1974	1
15	SIB1(N)-208A	51	2088	2000	2112	2134	2
16	SIB1(N)-224A	55	2248	2160	2272	2294	2
17	SIB1(N)-240A	59	2408	2320	2432	2454	2
18	SIB1(N)-256A	63	2568	2480	2592	2614	3

▶ Middle Bracket

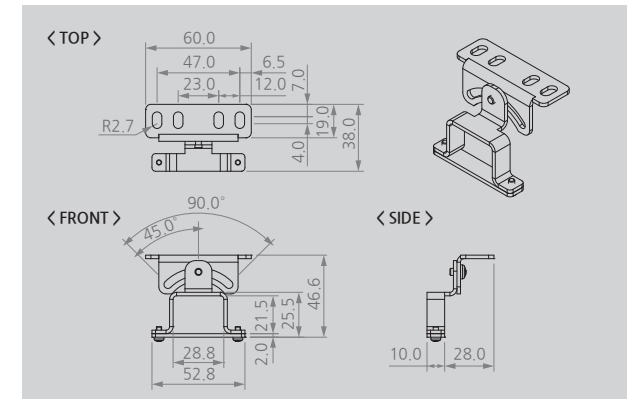

8 Specification

Parameter	Description / Value
Ion-Generation Method	Corona Discharge Pulse AC
Air Purge Supply Pressure	≤0.5MPa (CDA, N2)
Air Purge Connection Port	Pipe Thread 1/8"
Ion Balance	within ±50V (1,000mm)
Operating Distance	50mm ~ 2,000mm
Operation Circumstance	0°C ~ +50°C(32°F ~ 122°F), 35% ~ 85% RH
Ozone(O3) Concentration	≤0.05ppm
Main Body Material	Non-Flammable ABS (Level V0), Stainless Steel
Electrode Material	Standard : Tungsten
	Option : Poly Silicon
Electrode Replacement	Cartridge type
Mounting Method	Bolt Mounting with Bracket
Ion Bar Length	134mm ~ 2,614mm
High Voltage Cable	Insulation Cable 4m (UL3239_20kV - 1007AWG18)
Warranty	1 year

※ デザイン及び製品仕様は品質向上のため予告なく変更される場合があります。

注意 * シリコン放電針は取り扱いに注意を要します。ユーザーの不注意による破損などの損傷はA/S対応が難しいです。

SUNJE Hi-Tek Co., Ltd.

www.sunstat.com

Head Office & Factory (Busan)
8 Cheonggwang-gil, Ilgwang-eup, Gijang-Gun, Busan, Korea
T) +82-51-720-7500 F) +82-51-720-7501

Sunje Japan Co., Ltd.
Dai 7 Matsuya Bldg 10F 1005 2-23, Honmachi-bashi, Chuo-ku, Osaka, Japan
T) +81-6-6949-5001 F) +81-6-6949-5011

Sales Headquarter (Osan)
3rd floor, 129-20, Gyeonggi-daero 632 beon-gil, Osan-si, Gyeonggi-do, Korea
T) +82-31-203-9034 F) +82-31-202-9034

Sunje (SHANGHAI) Trading Co., Ltd.
Block C, 4F, No.482, Hongxu Road, Minhang District, Shanghai, China
T) +86-21-5433-9761 F) +86-21-5433-9762

Customer Center +82-70-7714-9033
Sales Contact +82-31-203-9034

Sunje Technology Co., Ltd.
2F, No.6, Lane.102, Sinhe Rd, Sinfong Township, Hsinchu County, Taiwan 30472
T) +886-3-568-7891 F) +886-3-568-7950