

Instruction Manual **SUNJE**

SNC-21 & SBP-21C



為了安全的注意事項應保障使用者的安全、防止財產上的損失。
為了正確的使用請使用前閱讀手冊。

1 為了安全請遵守下列事項

⚠ WARNING

- * 請勿擅自拆卸本產品、會造成產品故障、人員觸電甚至火災、並且不予保修。如果需要維修、請直接聯繫我們。
- * 請勿讓產品觸碰到水、否則會發生異常導致觸電或者火災。
- * 檢查或者更換產品時、務必切斷電源、否則可能會造成觸電或火災。
- * 嚴禁任意不當使用產品、異常動作會發生事故。
- * 嚴禁在危險的環境下使用（如易燃易爆環境）、本產品不是防爆型產品。
- * 本產品是專門為一般工業設計生產的、任何非正常的使用會有故障、觸電、火災的隱患。
- * 本產品使用壓縮氣壓（CDA）。不能使用壓縮氣壓的環境下不要使用本產品。導致產品損壞以及發生事故。

⚠ CAUTION

- * 在有電的情況下不要分離 SPN-21C Cable跟控制器。會發生事故。
- * 接通電源前請檢查電源規格、任何不符合標準的電源供給會造成產品故障甚至造成事故。
- * Cable連接確認 Manual的「安裝及連接」項目來正確的連接產品。連接錯誤會導致產品的故障。
- * 若產品的電源線或信號線有破損請立即更換、否則容易產生漏電、通訊不良、動作異常的問題。
- * 請不要安裝在振動的環境下、會造成產品的移位、掉落、異常故障的發生。
- * 嚴禁使用消除靜電以外的用途。

2 確認 Package 內容

▶ 產品部件

產品的 Package包括如下的配件。

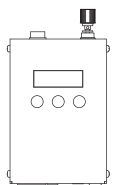

* Controller
SNC-21
1ea



* H/V Pack
SBP-21C
1ea

※ 這是 SIB1(N) 高頻型號的專用組件。

<p>* Adapter SAD-MT-3-001 Input: AC100~240V, 50/60Hz Output: DC24V, 2.5A 1.6m, 1ea</p>	<p>* Terminal Block STB-VC-1-001 2Pin / 1ea</p>
<p>* Output Cable SOC-XN-2-002 1m / 4Pin-4Pin / 1ea</p>	<p>* Terminal Block STB-NC-1-001 6Pin / 1ea</p>
<p>* Ground Cable SGC-MT-6-001 1m / Ø4-Ø6[mm] / 1ea</p>	<p>* Power Cable SPC-MT-1-001 AC 100V, 50/60Hz, 1.8m / 1ea</p>
<p>or</p>	<p>or</p>
<p>* Power Cable SPC-MT-2-001 AC 220V, 50/60Hz, 1.8m / 1ea</p>	<p>* Power Cable SPC-MT-2-001 AC 220V, 50/60Hz, 1.8m / 1ea</p>

3 各部位的名稱

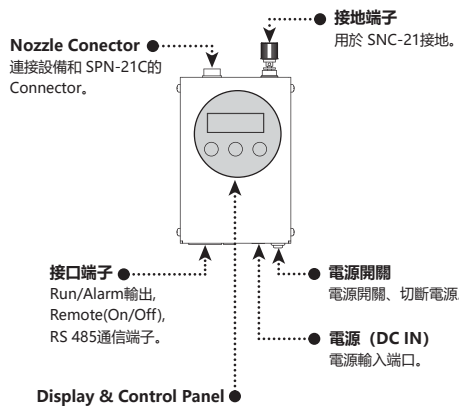

NO	名稱	說明
1	RX / TX (LED)	使用時 RMS減燈
2	Alarm (LED)	發生Alarm時亮燈
3	FND Display	<A-01 ~ 16> : Address <AL-1> : 當高電壓異常時, 標誌和動作停止 <AL-2> : 放電極過度放電或發生泄漏時, 停止顯示及動作 <AL-3> : 顯示Tip Cleaning Time經過

4	Tip Cleaning (LED)	Tip Cleaning Time過期點燈
5	RUN (LED)	Ionizer正常運轉時點燈
6	SET Button	Ionizer的各種Address, Frequency Setting時使用的按鈕
7	Up / Down Button	提高或降低設定值時使用的按鈕

※ AL-1、AL-2、AL-3發生時, 如動作停止, 請關機後再打開產品。

4 安裝以及連接

▶ 如何連接

請參考下圖連接的產品。

可連接產品	SPN-21C	SIB1(N)
-------	---------	---------

* 連接 SPN-21C 時

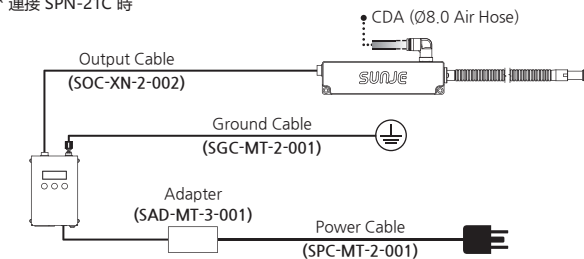

* 連接 SIB1(N) 高頻型號時

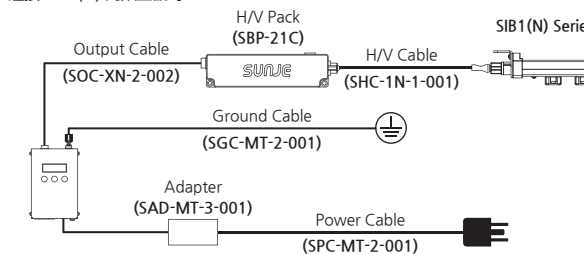

▶ 接口連接方法

一定要使用下面的信號電纜規格表。

INTERFACE	RMS
⑥ ⑤ ④ ③ ② ①	② ①

Interface	Output	1	High voltage abnormal alarm	Alarm	Normal
		2	Tip Cleaning Alarm	Alarm	Normal
Interface	Input	3	Signal Ground	-	-
		4	運行狀態 (Run/Stop)	Run	Stop
RMS	Output	5	Remote Input	Stop	Run
		6	Remote Com	-	-
RMS	Input	1	RS485+	-	-
		2	RS485-	-	-

5 設定方法

WARNING

* 不要隨便更改設定值、會導致產品的正常作業。

設定步驟

A-01 Ionizer Running

↓ SET

d50.0 Duty Set Up
- Duty的設置範圍為30~70。(可更改日期)
- 按下UP、DOWN按鈕，選擇想要變更的Duty。

↓ SET

P007 Positive Pulse Width Set
- Pulse Width的設置範圍為1~7。
- 按 UP、DOWN 按鈕選擇想要變更的 Pulse Width。

↓ SET

nE07 Negative Pulse Width Set
- Pulse Width的設置範圍為1~7。
- 按 UP、DOWN 按鈕選擇想要變更的 Pulse Width。

↓ SET

tCoF Tip Clean Mode on / off
On : 設定的時間超過的話 Tip Cleaning Alarm 發生
Off : 不使用 Tip Cleaning Mode
- 按UP、DOWN 按鈕選擇想要變更的 Tip Cleaning Alarm。

↓ SET

tCon Tip Cleaning Time Set Up
- Tip Cleaning Time 是 1~60日單位來可以設定。
- UP/DOWN 按鈕可以選擇源於改變的 Time。

↓ SET

1-no Interface Set
- no : Normal
- rE : Reverse

↓ SET

A-01 Address Set Up
- 通訊 Address 的設定範圍是 1~16。
- UP/DOWN 按鈕可以選擇願意改變的 Address。

6 解決問題

申告故障前確認的項目

狀態	確認的項目	解決方案
產品不動作	電源線插頭有沒有拔?	插好電源線插頭之後再啟動。
	是否插使用範圍以外的電源?	插頭使用範圍以內的電源。(AC 100~240V, 50/60Hz)
無法中和離子	近距離接觸導線?	請參閱「安裝和連接」項，並調整安裝距離。
	安裝場所的溫度和濕度是否高低?	按照規格環境來安裝。
除靜電功能減低	沒有接地?	根據「連接接地和電源」項目以正確的方法接地。
	請確認各種 Cable 是否有斷線或者破壞?	斷線或者破壞的 Cable 要換同樣的模型來交替。
	放電針是否被污染?	請參閱「保養」的項目來清潔放電針。

7 外觀圖

SNC-21 (Controller)

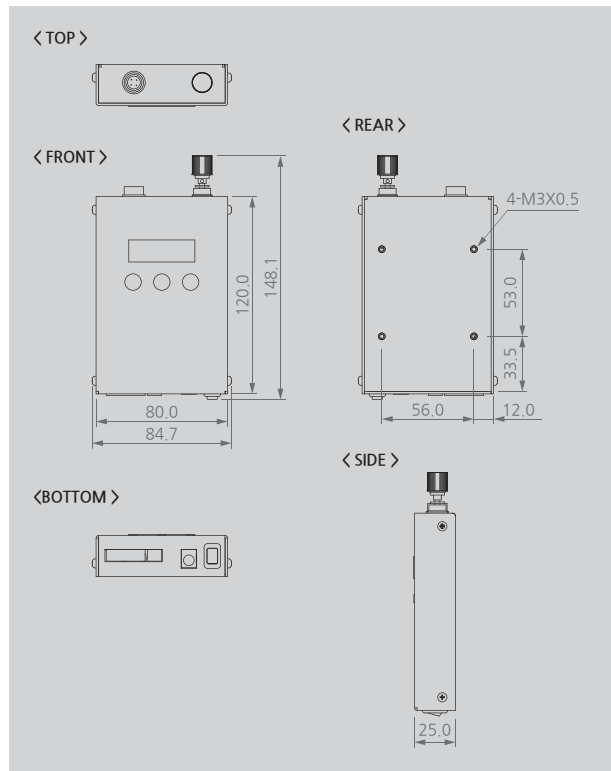

SBP-21C (H/V Pack)

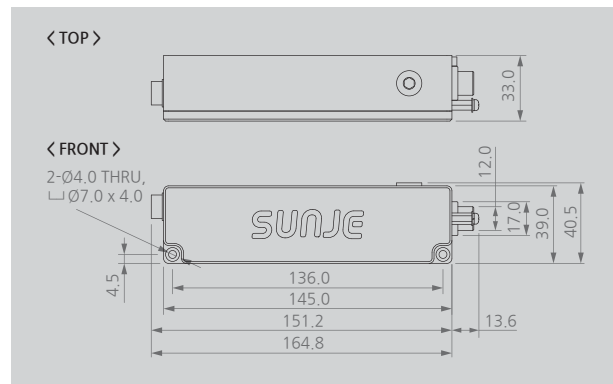

8 規格

Parameter	Description / Value
Input Power	DC 24V (±5%)
Power Consumption	Max. 4.8W
High Voltage	Pulse AC 6.4 ~ 15kVpp
Ion-Generation Method	Corona discharge
Connector	Power (DC24V) : DC JACK RS-485 & Interface : Terminal Block 3.81mm Pitch
Operating Distance	50 ~ 1,000mm
Operation Circumstance	0°C ~ +50°C(32 F ~ 122 F), 35% ~ 85% RH
Function	Alarm - High Voltage Alarm, Tip Cleaning Timer Warning
	Interface - Run/Stop State : Run-Closed / Stop-Open - High Voltage Alarm : Normal-Open / Alarm-Closed - Tip Cleaning Timer Warning : Normal-Open / Alarm-Closed - Remote Input
	RMS Real Monitoring System (RS485)
Warranty	1 year

* 為了產品改良的便利、可能不事前告知、而改變產品的外觀和規格。

SUNJE Hi-Tek Co., Ltd.

www.sunstat.com

Head Office & Factory (Busan)
8 Cheonggwang-gil, Ilgwang-eup,
Gijang-Gun, Busan, Korea
T) +82-51-720-7500 F) +82-51-720-7501

Sunje (SHANGHAI) Trading Co., Ltd.
205B, Building A, No.1018 Mingzhu Road,
Qingpu District, Shanghai, China
T) +86-21-5433-9761 F) +86-21-5433-9762

Sales Headquarter (Osan)
3rd floor, 129-20, Gyeonggi-daero 632
beon-gil, Osan-si, Gyeonggi-do, Korea
T) +82-31-203-9034 F) +82-31-202-9034

Sunje Technology Co., Ltd.
2F, No.6, Lane.102, Sinhe Rd, Sinfong
Township, Hsinchu County, Taiwan 30472
T) +886-3-568-7891 F) +886-3-568-7950

Customer Center +82-70-7714-9033 **Sales Contact** +82-31-203-9034